

ENGLISH

**RANGE OF MOTION ADJUSTMENTS:**

The Rival Ace comes with standard 5 degree extension stops. Additional flexion and extension stops may be installed if they are prescribed by your physician or needed for optimal performance or fit of the brace. These should be inserted by the technician who fits your brace. Optional 0°, 10°, 15°, 20°, and 25° extension stops and optional 45°, 60°, 75° and 90° flexion stops are included with each brace.

**IMPORTANT: Both hinges must be set to same extension and/or flexion settings. For 0° extension limiting, 0° extension stops must be used.**

**TO CHANGE AN EXTENSION STOP:**

Unscrew the screw on the front of the hinge cap. Shake out the 5 degree extension stop. Insert another extension stop into the front of the hinge and replace the screw. Repeat for the opposite hinge.

**TO INSERT A FLEXION STOP:**

Insert a flexion stop into the back of the hinge and use the extra screw that is attached to the flexion/extension stop tree to secure. Repeat for the opposite hinge.

ESPAÑOL

**AJUSTES DE AMPLITUD DE MOVIMIENTO:**

El dispositivo Rival Ace está diseñado con 5 topes de extensión de 5°. Es posible instalar otros topes de flexión y extensión, según indicación médica o si se requieren para lograr un óptimo rendimiento o ajuste de la ortesis. La inserción de los topes adicionales debe estar a cargo del técnico encargado del ajuste de la ortesis. Con cada ortesis se incluyen topes opcionales de extensión (0°, 10°, 15°, 20° y 25°) y de flexión (45°, 60°, 75° y 90°).

**IMPORTANTE: Ambas bisagras deben ponerse con los mismos ajustes de extensión y/o flexión. Se deben utilizar topes de extensión de 0° para los límites de extensión de 0°.**

**PARA CAMBIAR UN TOPE DE EXTENSIÓN:**

Destornille el tornillo situado al frente de la tapa de la bisagra. Sacuda el dispositivo para sacar el tope de extensión de 5°. Inserte otro tope de extensión al frente de la bisagra y ponga el tornillo. Repita el procedimiento en la bisagra opuesta.

**PARA INSERTAR UN TOPE DE FLEXIÓN:**

Inserte un tope de flexión en la parte posterior de la bisagra y asegúrelo con el tornillo adicional que se encuentra en el accesorio de topes de flexión/extensión. Repita el procedimiento en la bisagra opuesta.

FRANÇAIS

**RÉGLAGES DE LA MOBILITÉ ARTICULAIRE:**

L'orthèse Rival Ace est munie de butées d'extension standards de 5 degrés. Des butées de flexion et d'extension supplémentaires peuvent être installées si elles sont prescrites par votre médecin ou si elles sont nécessaires pour une performance optimale ou pour une bonne assise de l'orthèse. Ces butées doivent être insérées par l'orthopédiste qui ajustera votre orthèse. Chaque orthèse est fournie avec des butées d'extension de 0°, 10°, 15°, 20° et 25° optionnelles et des butées de flexion de 45°, 60°, 75° et 90° optionnelles.

**IMPORTANT: Les deux charnières doivent être réglées sur des valeurs d'extension et/ou de flexion identiques. Pour une limite d'extension de 0°, utiliser des butées d'extension de 0°.**

**CHANGEMENT D'UNE BUTÉE D'EXTENSION:**

Dévissez la vis qui se trouve sur la face du couvercle de la charnière. Délogez la butée d'extension de 5° en secouant l'orthèse. Insérez une autre butée d'extension sur la face de la charnière et remettez la vis. Procédez de même pour la charnière opposée.

**INSERTION D'UNE BUTÉE DE FLEXION:**

Insérez une butée de flexion sur l'arrière de la charnière. Utilisez la vis supplémentaire qui est attachée sur l'arbre de butées de flexion/extension pour la fixer en place. Procédez de même pour la charnière opposée.

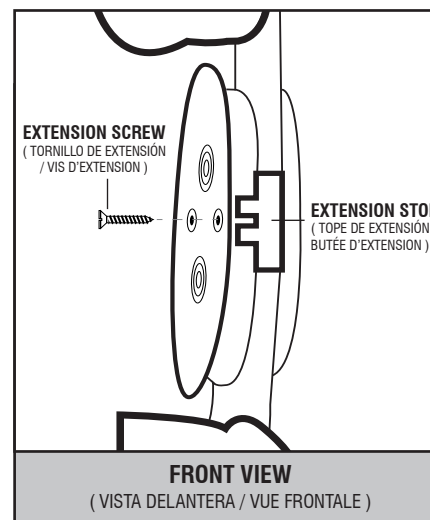
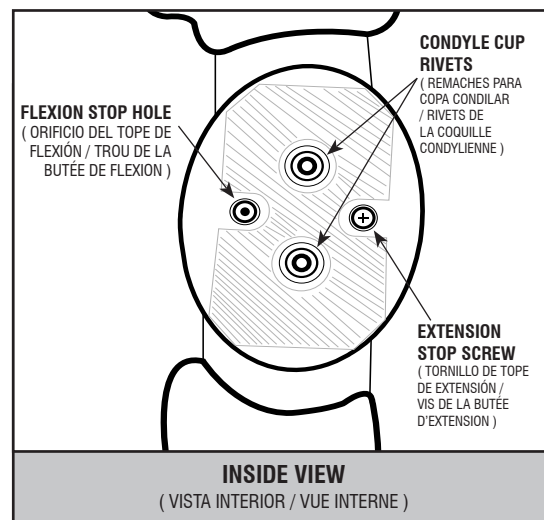

ENGLISH

**INDICATIONS:**

- Stabilization of ACL, MCL, PCL, LCL or treatment of combined ligament instabilities
- Pre- and postsurgical use
- Conservative treatment of ligament damage or deficiency
- Prophylactic bracing for athletic activities

**WARNINGS:**

If you experience pain, swelling, sensation changes, or unusual reactions while using this product, contact Corflex's Patient Care department at 800.426.7353 or consult a physician.

**FOR SINGLE PATIENT USE ONLY.**

**NOTICE:** While every effort has been made using state-of-the-art techniques to obtain maximum compatibility of function, strength, durability and comfort, this device is only one element in the overall treatment program administered by a medical professional. There is no guarantee that injury will be prevented through use of this device.

**CAUTION:** Applicable federal, state, and/or local regulations may restrict this device to sale by or on the order of a practitioner licensed by law of the State in which he/she practices to use or order the use of this device.

**WARRANTY:** Corflex warrants all its products from the original date of purchase against defects in materials and workmanship. Normal wear and tear during use of a product is not considered a defect. Contact Corflex at 800.426.7353 for specific product warranty information.

ESPAÑOL

**INDICACIONES:**

- Estabilización de los siguientes ligamentos: cruzado anterior (LAC), colateral medial (LCM), cruzado posterior (LCP) y colateral lateral (LCL), y tratamiento de inestabilidad ligamentosa combinada (ILC)
- Uso pre- y postquirúrgico
- Tratamiento conservador de lesiones o deficiencias ligamentosas
- Ortesis profiláctica para actividades deportivas

**ADVERTENCIAS:**

En caso de sufrir dolor, inflamación, cambios de sensibilidad o cualquier reacción fuera de lo común al utilizar este producto, llame al departamento de Atención al Paciente de Corflex al 800.426.7353 o consulte con un médico.

**PARA USO EN UN SOLO PACIENTE.**

**AVISO:** Si bien se ha hecho todo el esfuerzo posible en utilizar las técnicas más avanzadas para obtener la máxima compatibilidad entre la funcionalidad, la resistencia, la durabilidad y la comodidad, este dispositivo constituye sólo una parte del programa general de tratamiento administrado por un profesional médico. No se garantiza que se evitarán lesiones por el uso de este dispositivo.

**PRECAUCIÓN:** Las leyes federales, estatales y/o locales pertinentes podrían restringir la venta o prescripción de este dispositivo exclusivamente a profesionales con licencia otorgada por el Estado donde ejercen o prescriben el uso de este dispositivo.

**GARANTÍA:** Corflex garantiza todos sus productos a partir de la fecha de compra original contra defectos de material y fabricación. El desgaste y deterioro normales que se producen durante el uso de un producto no están considerados como defectos. Póngase en contacto con Corflex en 800.426.7353 o su proveedor local para saber los detalles específicos sobre la garantía.

FRANÇAIS

**INDICATIONS:**

- Stabilisation du LCA, du LCM, du LCP, du LCL ou tout traitement de combinaisons d'instabilités ligamentaires
- Peut être utilisée avant et après l'opération
- Traitement conservateur d'une blessure ou une insuffisance ligamentaire
- Attelle prophylactique pour les activités athlétiques

**AVERTISSEMENTS:**

Si vous développez une tuméfaction, ressentez une douleur, ressentez des changements de sensations ou avez des réactions inhabituelles au cours de l'utilisation de ce produit, contactez le représentant de votre région.

**À N'UTILISER QUE POUR UN SEUL PATIENT.**

**REMARQUE:** bien que tout ait été mis en œuvre, à l'aide de techniques de pointe, pour obtenir une compatibilité maximale de la fonction, de la solidité, de la durabilité et du confort, ce dispositif ne représente qu'un élément du programme de traitement général administré par un professionnel de la santé. Le port de ce dispositif ne garantit pas la prévention de blessures.

**MISE EN GARDE:** aux États-Unis, la loi fédérale stipule que seul un praticien diplômé possédant un diplôme dans l'État où il pratique peut vendre, prescrire ou utiliser ce dispositif.

**GARANTIE:** Corflex garantit tous ses produits, à partir de leur date d'achat, contre tout vice de matériaux ou de fabrication. L'usure normale due à l'utilisation d'un produit n'est pas considérée comme un vice. Pour de plus amples renseignements sur la garantie du produit, contactez le représentant de votre région.



**CORFLEX®**  
Designed for life.

669 East Industrial Park Drive  
Manchester, NH 03109 | USA  
Toll Free: 800 426 7353 | Fax: 603 623 4111  
Email: Service@corflex.com  
corflex.com

Instructions for Use  
(Modo de Empleo / Mode d'emploi)

**Rival Ace™**

Ligament Knee Brace

(Rodillera de Ligamento / Orthèse de genou ligamentaire)

**Rival Ace (Active Thigh Cuff)**

Rival Ace (Manguito Activo Para El Muslo)  
Rival Ace (bande cuisse Active Thigh Cuff)



**Rival Ace (Rigid Top)**

Rival Ace (Parte Superior Rígida)  
Rival Ace (Haut Rigide)



**CORFLEX®**  
Designed for life.

# RIVAL ACE APPLICATION INSTRUCTIONS

( Instrucciones De Aplicación De Rival Ace / Instructions d'application Rival Ace )

## STEP 1. ( PASO 1. / ÉTAPE 1. )

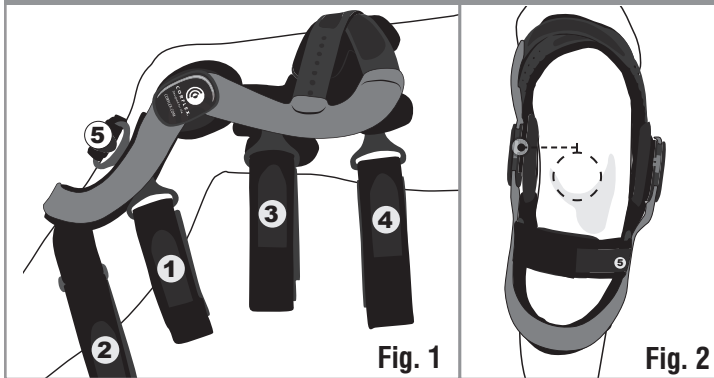

Fig. 1

Fig. 2

## STEP 2. ( PASO 2. / ÉTAPE 2. )

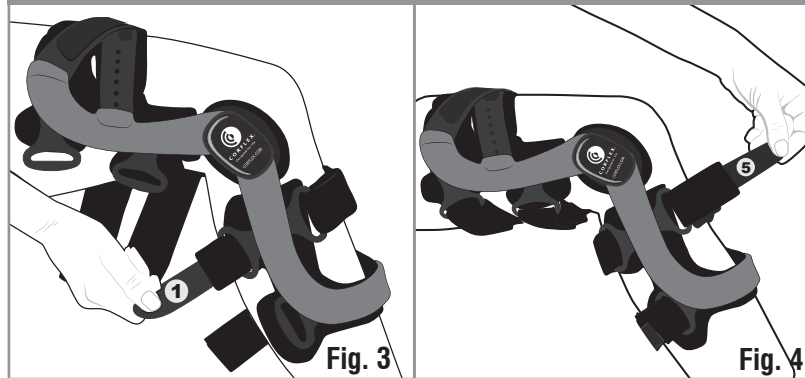
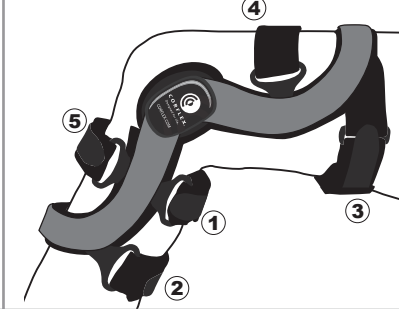

Fig. 3

Fig. 4

### PCL VERSION ( VERSIÓN LCP / VERSION LCP )



### CI VERSION ( VERSIÓN ILC / VERSION LC )

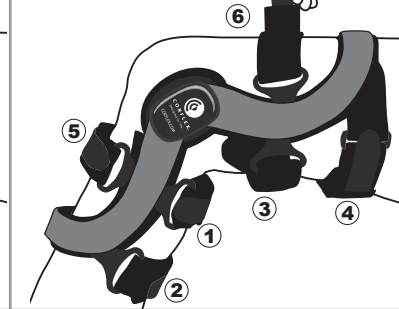

## ATC MODELS ( MODELOS CON ATC / MODÈLES ACTIVE THIGH CUFF )

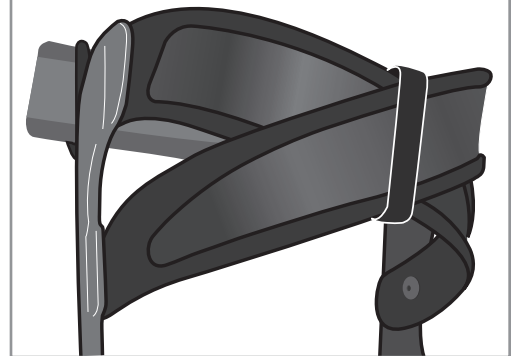

## STEP 3. ( PASO 3. / ÉTAPE 3. )

## ENGLISH

The Corflex Rival Ace brace is designed to protect and stabilize your knee ligaments while providing comfort, flexibility and confidence.

The Rival Ace also features the unique Active Thigh Cuff™ (ATC), a patented thigh-strapping mechanism that dynamically adapts to the shape and contour of the thigh throughout a full range of motion. The ATC provides optimal comfort and brace suspension, reduces fatigue, and minimizes brace migration during activity.

### STEP 1.

Unfasten all four posterior (behind leg) straps and fold strap ends back onto themselves to prevent tangling. In a seated position with leg slightly bent, place brace on leg so that center of hinge is lined up with top of knee cap (see figs. 1 and 2). Hinge center is marked by the gray extension stop.

### STEP 2.

Attach straps in sequence indicated on strap ends. Hold brace at hinge to prevent movement while tightening straps.

**Strap #1:** Fasten upper calf strap and position above calf muscle (see fig. 3).

**Strap #2:** Fasten lower calf strap.

**Strap #3:** Fasten lower thigh strap.

**Strap #4:** Fasten upper thigh strap securely but not too tightly. Overtightening may restrict circulation and/or result in downward migration of brace.

**Strap #5:** Fasten anterior (front) strap and tighten securely (see fig. 4).

**NOTE:** From side view, hinges should sit slightly posterior (behind) to midline of knee. Adjustment of straps #1, #3, and #5 will influence this alignment.

### STEP 3.

Stand up and take a few steps. Brace will drop slightly to align with center of kneecap. If adjustment is needed, hold brace to prevent rotation while straps are repositioned.

### ATC ADJUSTMENT

Rival Ace braces with the Active Thigh Cuff (ATC) may be adjusted further if the uprights are not positioned along the midline of the thigh or if there is gapping between the soft tissue and the ATC straps. ATC adjustment should be done by your healthcare professional or brace technician.

Remove the screws for each strap. Adjust as needed to fit flush against the thigh with the side flanges sitting mid-medial and mid-lateral or slightly posterior. Replace screws. Trim as needed.

### ATC MODELS

If desired, install ATC pivot clip where the ATC components cross, as shown. The pivot clip allows the ATC to pivot in the center during use and is there as an option if the crossing straps are moving too much or shift out of their proper place on the leg.

Also included are rigid ATC straps that can be used in place of the flexible straps already installed if additional rigidity is desired.

### TROUBLESHOOTING

It is normal for the brace to drop slightly after initial application so the hinge centers align with the center of the kneecap. If the brace drops below knee center, reapply the brace.

Excess soft tissue, undefined calf muscles or unusual leg contour may require use of an undersleeve to help suspend your brace. Contact your orthotic professional for more information about undersleeves.

If you have questions regarding the fit of your brace, contact Corflex's Patient Care Department at **800.426.7353** or your local brace provider.

### CARE AND MAINTENANCE

- Salt water, sand, dirt and other elements can cause damage. Thoroughly rinse brace with fresh water after exposure to these conditions. Towel or air dry.
- Liners should be removed and hand washed as needed using cold water and mild detergent. Rinse thoroughly and air dry (Do not machine wash. Do not machine dry).
- Lubricate hinge with dry silicone spray as needed.

## ESPAÑOL

Las ortesis Rival Ace de Corflex están diseñadas para proteger y estabilizar los ligamentos de la rodilla y a la vez brindar comodidad, flexibilidad y confianza.

Estas ortesis también ofrecen el exclusivo manguito activo para el muslo Active Thigh Cuff™, ("ATC"), un mecanismo patentado de amarre que adopta dinámicamente la forma y las curvas del muslo a lo largo de toda la amplitud de movimiento. El ATC brinda un nivel ideal de comodidad y suspensión de la ortesis, reduce la fatiga y disminuye el deslizamiento de la ortesis a un mínimo durante la realización de actividades.

### PASO 1.

Afloje las cuatro bandas posteriores (detrás de la pierna) y doble sus extremos sobre sí mismas para impedir que se enreden. En posición sentada y con la pierna ligeramente doblada, colóquese la ortesis sobre la pierna de manera que el centro de la bisagra quede alineado con la parte superior de la rótula (figs. 1 y 2). El centro de la bisagra está marcado por el tope de extensión gris.

### PASO 2.

Fije las bandas en la secuencia indicada en los extremos de las bandas. Sostenga la ortesis en la bisagra para impedir el movimiento durante el apriete de las bandas.

**Banda n.º 1:** Fije la banda superior de la pantorrilla; colóquela sobre el músculo de la pantorrilla (fig. 3).

**Banda n.º 2:** Fije la banda inferior de la pantorrilla.

**Banda n.º 3:** Fije la banda inferior del muslo.

**Banda n.º 4:** Fije la banda de la parte superior del muslo, con firmeza pero sin apretarla en exceso. El apriete excesivo podría restringir la circulación y/o forzar el desplazamiento de la ortesis.

**Banda n.º 5:** Fije la banda anterior (frontal) y apriétela con firmeza (fig. 4).

**NOTA:** Desde la vista lateral, las bisagras deben quedar en posición ligeramente posterior (por detrás) de la línea media de la rodilla. El ajuste de las bandas 1, 3 y 5 influirá esta alineación.

### PASO 3.

Párese y dé unos cuantos pasos. La ortesis descenderá ligeramente para alinearse con el centro de la rótula. Si es necesario hacer ajustes, sostenga la ortesis para impedir que gire mientras cambia de posición las bandas.

### AJUSTE DEL ATC

Las ortesis Rival Ace con manguito activo para el muslo (ATC) se pueden ajustar aún más si los soportes verticales

no están colocados a lo largo de la línea media del muslo, o si hay brechas entre el tejido blando y las bandas del ATC. El ajuste del ATC debe estar a cargo de su proveedor médico o técnico de ortesis. Saque los tornillos de cada banda. Haga los ajustes necesarios para quedar al ras del muslo, con las bridas laterales en una posición media-medial y media-lateral o ligeramente posterior. Vuelva a poner los tornillos. Haga los recortes necesarios.

### MODELOS DE ATC

Si lo desea, instale el clip de pivote del ATC donde se cruzan sus componentes, tal como se muestra. El clip de pivote permite al ATC girar en el centro durante el uso; se usa opcionalmente en caso de que las bandas cruzadas se estén moviendo demasiado o desplazándose de su lugar adecuado en la pierna.

También se incluyen bandas de ATC rígidas que se pueden utilizar en lugar de las bandas flexibles ya instaladas, en caso de que se desee mayor rigidez.

### RESOLUCIÓN DE PROBLEMAS

Es normal que la ortesis descienda ligeramente después de la aplicación inicial, de modo que los centros de las bisagras queden alineados con el centro de la rótula. Si la ortesis desciende por debajo del centro de la rodilla, vuelva a colocarla.

Si hay tejido blando excesivo, músculos no definidos en la pantorrilla o irregularidades en el contorno de la pierna, podría requerirse el uso de una funda interior para ayudar a la suspensión de la ortesis. Para obtener más información sobre las fundas interiores, comuníquese con su proveedor de ortesis.

Si tiene preguntas sobre el ajuste de la ortesis, llame al departamento de Atención al Paciente de Corflex al **800.426.7353** o al proveedor de ortesis de su localidad.

### CUIDADO Y MANTENIMIENTO

- El agua salada, la arena, la suciedad y otros elementos pueden dañar este producto. Después de su exposición a dichos elementos, enjuáguelo muy bien en agua dulce. Séquelo con una toalla o déjelo secar al aire.
- Los forros deben desmontarse y lavarse a mano según sea necesario, con agua fría y detergente suave. Lávelos a fondo y séquelos al aire (no los ponga en la lavadora ni en la secadora).
- Lubrique la bisagra rociándola con silicona seca, según sea necesario.

## FRANÇAIS

L'orthèse Rival Ace de Corflex est conçue pour protéger et stabiliser les ligaments de votre genou tout en apportant confort, flexibilité et confiance.

La Rival Ace dispose aussi d'une bande pour cuisse unique, l'Active Thigh Cuff™ (ATC), un mécanisme de sanglage de la cuisse breveté qui s'adapte dynamiquement à la forme et au contour de la cuisse sur toute l'amplitude du mouvement. L'ATC offre un confort optimal et sert de suspension de l'orthèse, elle diminue aussi la fatigue et réduit le déplacement de l'orthèse pendant les activités.

### ÉTAPE 1.

Détachez les quatre sangles postérieures (derrière la jambe) et pliez les extrémités des sangles sur eux-mêmes pour éviter de s'em mêler. En position assise, avec la jambe légèrement fléchie, mettez l'attelle sur la jambe de sorte que le centre de la charnière est aligné avec le haut de la rotule (voir fig. 1 et 2). Le centre de la charnière est marqué par la butée de l'extension grise.

### ÉTAPE 2.

Attachez les sangles dans l'ordre indiqué sur les extrémités des sangles. Maintenez l'orthèse au niveau de las charnières pour éviter tout mouvement alors que vous serrez les sangles.

**Sangle n.º 1:** Attachez la sangle supérieure du mollet, puis positionnez-la au-dessus du muscle du mollet (voir fig. 3).

**Sangle n.º 2:** Attachez la sangle inférieure du mollet.

**Sangle n.º 3:** Attachez la sangle inférieure de la cuisse.

**Sangle n.º 4:** Attachez bien la sangle supérieure de la cuisse, mais ne serrez pas trop. Trop serrer pourrait couper votre circulation et/ou faire descendre l'orthèse.

**Sangle n.º 5:** Attachez la sangle antérieure (devant) et serrez-la bien (voir fig. 4).

**REMARQUE:** Si on regarde le côté de la jambe, les charnières devraient s'asseoir légèrement en retrait (derrière) du milieu du genou. Le réglage des sangles nos 1, 3 et 5 influencera cet alignement.

### ÉTAPE 3.

Levez-vous et faites quelques pas. L'orthèse descendra légèrement pour s'aligner sur le centre de la rotule. Si vous avez besoin d'ajuster les sangles, faites-le en maintenant l'orthèse en place pour éviter qu'elle ne tourne.

### RÉGLAGE DE L'ATC

Les orthèses Rival Ace munies de l'Active Thigh Cuff (ATC) (bande pour cuisse) devront être réajustées si les portants ne sont pas positionnés sur le centre de la cuisse

ou s'il y a un espace entre le tissu mou et les sangles de l'ATC. Le réglage de l'ATC doit être fait par un orthopédiste ou autre professionnel. Dévissez les vis de chaque sangle. Réglez, selon le besoin, de façon à ce que l'orthèse touche la cuisse et que les brides situées sur le côté se trouvent sur la moitié interne et sur la moitié externe ou légèrement postérieure. Remettez les vis. Coupez si nécessaire.

### MODÈLES ACTIVE THIGH CUFF (ATC)

Si vous voulez, vous pouvez mettre un clip-pivot ATC là où se croisent les bandes ATC, comme illustré. Le clip-pivot permet à l'ATC de pivoter en son centre pendant son utilisation et c'est une option si les sangles de croisement bougent de trop ou se déplacent sur la jambe.

Aussi incluses sont les sangles ATC rigides qui peuvent être utilisées à la place des sangles souples déjà installées si un peu plus de rigidité est désirée.

### ASTUCES

Il est normal que l'orthèse descende un peu après sa mise en place; cela permet aux centres des charnières de s'aligner sur le centre de la rotule. Si l'orthèse descend sous le centre de la rotule, remettez-la en place.

Un excès de tissu mou, des muscles de mollet non définis ou un contour de jambe inhabituel peuvent demander que vous utilisiez un manchon pour aider à maintenir l'orthèse suspendue. Si vous désirez de plus amples renseignements sur les manchons, contactez votre orthopédiste.

Si vous avez des questions relatives à la mise en place de votre orthèse, contactez le votre fournisseur local.

### SOIN ET ENTRETIEN

- L'eau salée, le sable, la saleté et autres débris peuvent endommager l'orthèse. Si elle est exposée à ces éléments, bien la rincer à l'eau douce. La sécher avec une serviette ou à l'air libre.
- Retirer les doublures et les laver à la main selon le besoin; utiliser de l'eau froide et un détergent doux. Bien rincer et laisser sécher à l'air (ne pas passer à la machine à laver, ne pas mettre au sèche-linge).
- Le cas échéant, lubrifier les charnières au silicone sec en aérosol.